

DAUTEL

LIFTER

LIFTER DL

Nouveau :

Télécommande double fonction pour véhicule à moteur et remorque !

Version antidéflagrante EX II !

Têtes revêtues de lamelles zinc !

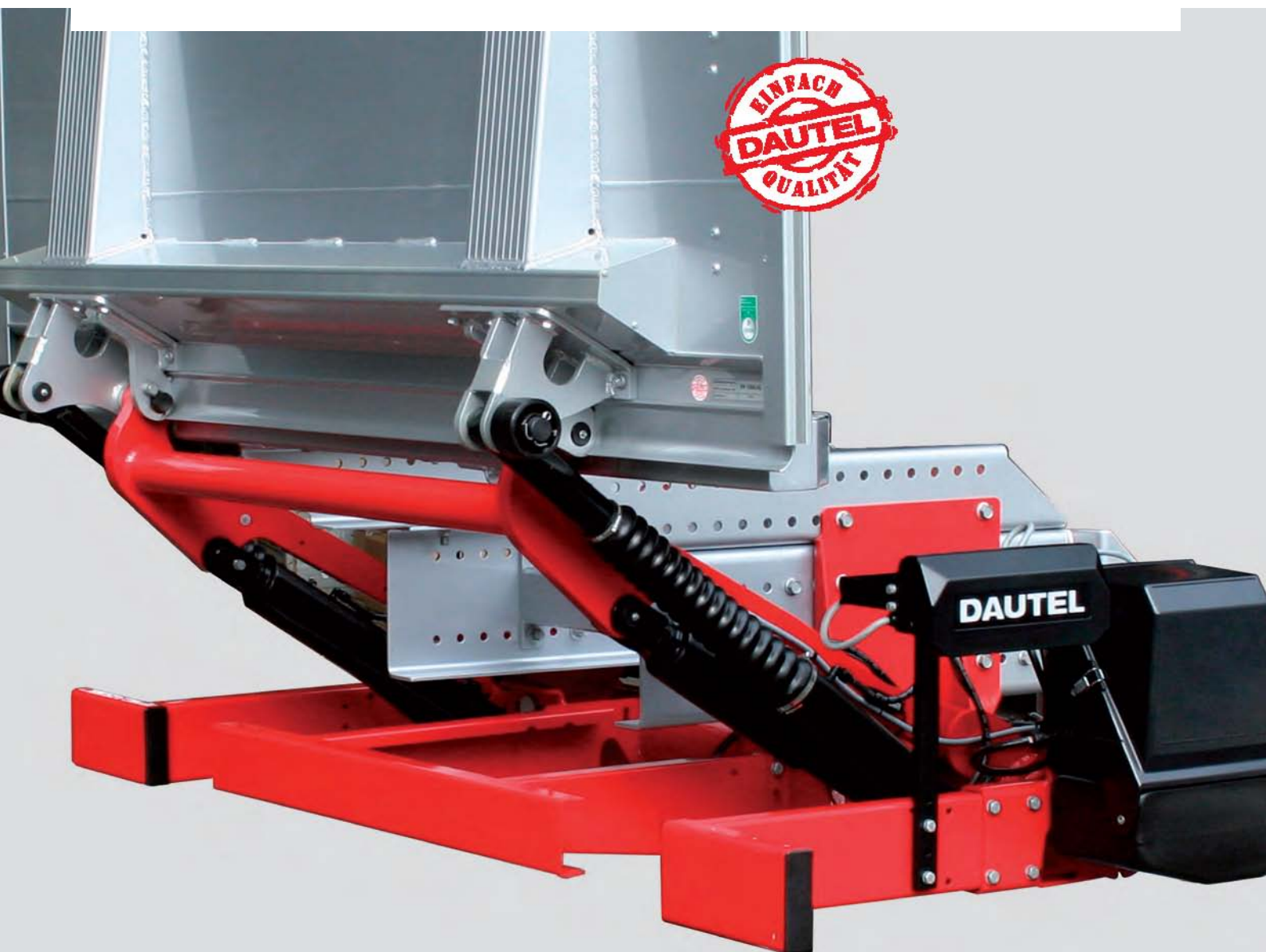

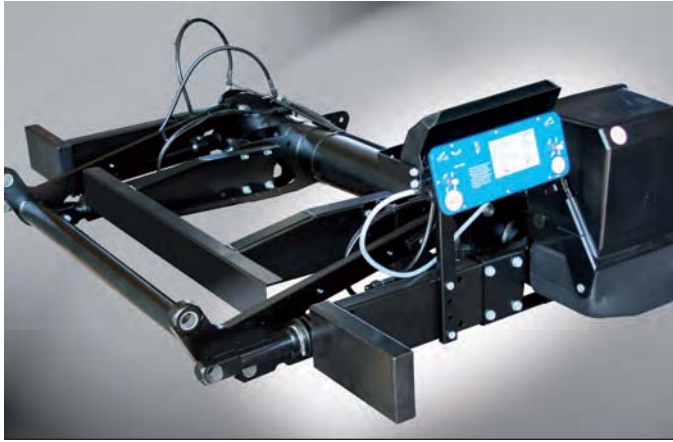

Le hayon élévateur de la génération **DAUTEL LIFTER** répond aux exigences les plus rigoureuses des professionnels européens de la logistique.

Ce qui vous rend d'autant plus léger le transport des charges lourdes avec le **LIFTER DAUTEL**: La double sécurité anti-panne apportée par deux circuits séparés pour la commande extérieure et la commande à pied à 2 points résistant au passage de véhicules en charge, inclinaison automatique de la plateforme, boulons et coussinets graissables et sécurité d'utilisation, faibles frais de maintenance et service après-vente fiable – sans parler de la **capacité de charge de 1500 kg avec un centre de charge inégalé* de 1000 mm!**

Tout cela donne un hayon élévateur catégorie extra, conçue pour la plus haute sécurité, pour une utilisation permanente en toute confiance par nos clients professionnels.

Choisissez le **LIFTER DAUTEL** qui convient dans notre programme de livraison :

DL 1000:

Capacité de charge 1000 kg avec un centre de charge de * 700 mm, poids propre env.. 365 kg

DL 1500S:

Capacité de charge 1500 kg avec un centre de charge de * 1000 mm, poids propre env. 460 kg

DL 2000L:

Capacité de charge 2000 kg avec un centre de charge de * 750 mm, poids propre env.. 470 kg

DL 2000S:

Capacité de charge 2000 kg avec un centre de charge de * 1000 mm, poids propre env.. 485 kg

DL 2500S:

Capacité de charge 2500 kg avec un centre de charge de * 1200 mm, poids propre env.. 595 kg

DL 3000S:

Capacité de charge 3000 kg avec un centre de charge de * 1000 mm, poids propre env.. 630 kg

* Le centre de charge se calcule à partir du début de plateforme et au centre de la plateforme.

Exemples de poids avec plateforme aluminium, hauteur 1800 mm, largeur 2520 mm.

La simple logique : La commande simple

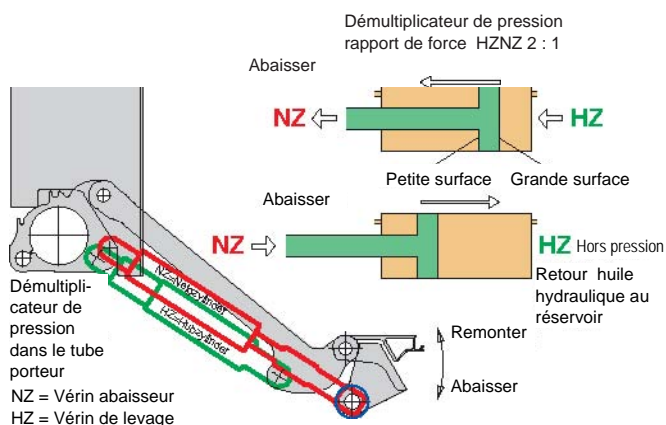

Abaissement automatique de la plateforme
au sol plus puissant retour de levage = double sécurité en libérant le transducteur selon la position. Ainsi, même avec ses plateformes longues, inclinaison incontrôlée et soudaine impossible ! Rouleaux au sol prévus en série.



Commande simple

Disposée de manière ergonomique, la commande extérieure est protégée de la saleté par un coffret plastique à fermeture automatique, solidement fixé sur la barre anti-encastrement. Etanches, les commutateurs à bascule à action rapide sont d'une sécurité de fonctionnement particulièrement élevée et sont faciles à utiliser avec des gants.

Rassurant : Sécurité absolue garantie

Double commande de sécurité

Retard de livraison dû à un dysfonctionnement du hayon ? Jamais chez **DAUTEL**! Des composants de premier choix garantissent une fiabilité de fonctionnement maximale. Même si la commande à pied venait à être défaillante, le travail peut continuer avec la commande extérieure grâce à des circuits séparés. L'électricité est reliée à une carte de raccordement centrale dotée d'une logique de commande intégrée – protégée de l'humidité et simple à entretenir grâce à une connectique résistante aux vibrations et des câbles numérotés. Un raccordement pour un éclairage automatique de l'intérieur du caisson est prévu, la fonction minuteur - 15 minutes (modèle d'utilité déposé) protège de la décharge incontrôlée de la batterie du véhicule.



La simple logique - télécommande radio

La télécommande à ondes radio permet de commander exactement les fonctions Ouvrir/fermer et Monter/descendre et inclinaison automatique au sol avec une télécommande. Nouveau : nous proposons la **télécommande double fonction pour ridelle élévatrice pour véhicule tracteur et remorque.**

Commande à pied 2 points résiste au passage de charges roulantes

Unique en son genre, la commande qui a fait plus que ses preuves depuis plus de 25 ans fonctionne en toute sécurité avec des détecteurs de proximité insensibles à l'humidité.

Inégalés : Levage et centre de charge

Mécanisme de levage compact hautes performances, faible poids propre

avec deux vérins de levage et d'abaissement avec des tiges de pistons à double chromage dur, structure à tubes ronds, à garde au sol élevée, barre antiencastrément renforcée à trois éléments antitorsion selon CE 200620. Résistance extrême à la torsion grâce à un large dimensionnement des bras de levage. Les soufflets et les gaines de protection préservent de tout dommage les tiges des pistons et les joints des vérins hydrauliques. L'ouverture de la plate-forme est hydraulique.



Centre de charge jusqu'à 1000 mm!

La plus grande flexibilité de sa catégorie. Encore plus de puissance dans le levage et la descente, liberté de manoeuvre encore plus grande dans la manutention des marchandises chargées – un gain de temps considérable et des charges plus grandes et plus lourdes.

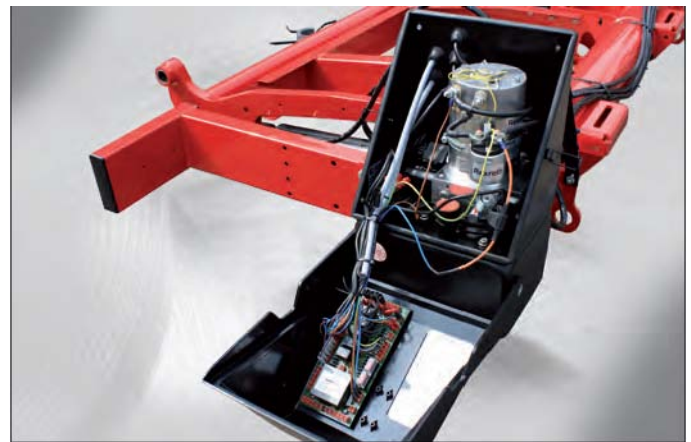

Moteur simple d'entretien

Silencieux, le groupe moteur de 24 V avec moteur 2KW et thermocontact, (DL 1000L- DL 1500L mais aussi 12 V, DL 2000S en option et DL 2500L- DL 3000S en série avec moteur puissant de 3 KW), placé à droite du tube porteur dans le sens de la marche, est protégé de l'humidité et l'impact de pierres. Tous les conduits sont aisément accessibles à l'extérieur du tube porteur. Une excellente évacuation de la chaleur empêche les dommages dus à la condensation. Les flexibles hydrauliques en matière thermoplastique avec une robinetterie inoxydables zinc-nickel ont une longévité particulièrement élevée.

Marche particulièrement silencieuse

Les **DAUTEL LIFTER** en série sont déjà très peu bruyants. Pour les livraisons nocturnes, il existe une fermeture amortie du hayon. Le hayon peut être doté d'un revêtement insonorisant.

La sécurité grâce à la compétence

Les hayons élévateurs **DAUTEL** existent également en version antidéflagrante (Expertise EX II / DEKRA)



Grande longévité : Important : Entretien réduit La qualité extrême de A à Z et simple



Coussinets composites sans entretien

Des surfaces de coussinets largement dimensionnées - Ø 35 mm - composées de boulons d'acier en revêtement QPQ et de coussinets composites permettant une marche à sec non polluante en autolubrification en intégrant des agents lubrifiants dans la matière et sont conçues pour une exploitation longue durée dans des conditions difficiles. Si vous le souhaitez, votre **DAUTEL LIFTER** peut être muni d'une lubrification centralisée à un graisseur. Les boulons graissables font partie de la livraison standard.

Particulièrement peu d'entretien

Les surfaces latérales de guidage des paliers et les parties de boulons dépassant doivent recevoir à l'occasion une pulvérisation de lubrifiant ou quelques gouttes d'huile, protégeant de la corrosion et prolongeant la durée de vie. Une révision annuelle doit être réalisée.

Protection anti-corrosion optimale

Les pièces en acier sont prétraitées et traitées en série par cataphorèse en couche épaisse noire semblable à RAL 9005 et affichent une résistance de 1000 heures à l'essai en brouillard salin. Pour les utilisateurs très exigeants, **DAUTEL** offre en option une application de peinture supplémentaire de toute première qualité en nuance RAL se-

lon les exigences des constructeurs de camion. Les dispositifs de levage (tube porteur, bras, dispositif anti-encastrement, plaques de suspension) des DL 1000L – DL 3000S existent en acier galvanisé à chaud.

Economique d'entretien

Lors de l'utilisation d'un hayon élévateur, une acquisition à bon prix n'entre pas seule en ligne de compte, l'entretien doit être aussi peu coûteux. Un matériel de tout premier choix, une mise en oeuvre très élaborée et des détails astucieux garantissent de faibles coûts d'entretien pour les produits **DAUTEL** pendant tout leur cycle d'existence.

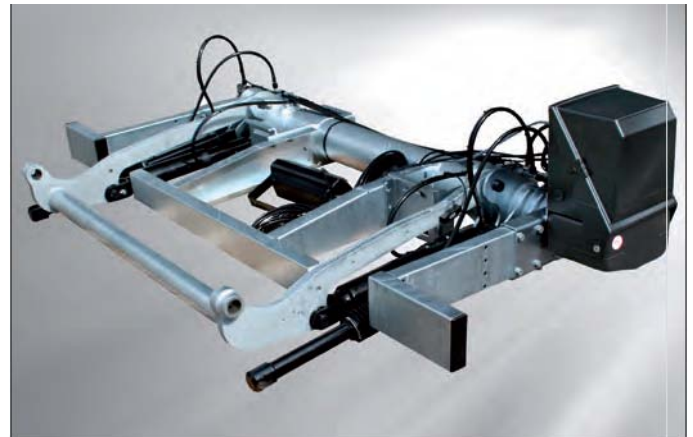

Montage simple et rapide

Grâce à des bras d'une forme optimale et des cornières rigides, un espace de montage minimal est nécessaire. Les plaques de fixation sont vissées sur le tube porteur et peuvent être réglées dans le sens transversal, le dispositif anti-encastrement en trois éléments est réglable dans le sens de la longueur. Il existe une interface VEHH Code A pour le câble électrique de la commande. En option, le câble électrique principal et la masse peuvent être dotés d'une interface VEHH Code.

Systèmes de plateforme

La plateforme de votre hayon élévateur est le deuxième poste de travail de votre conducteur. Un choix minutieux est déterminant pour l'ergonomie de votre camion.



Plateforme en acier galvanisé à chaud pour des utilisations extrêmes

Galvanisation intérieure et extérieure d'où une protection anti-corrosion extrême (brevet déposé). Disponible pour **DAUTEL LIFTER** ab DL 1500S, hauteur de plate-forme 1800–2400 mm. En option, profilé Fixorand et panneau de placardage aluminium vissable. Propriété antidérapante durable classifiée R11 dans toutes les directions selon la norme DIN 51130.

Technique LED moderne



Les feux clignotants sur la plateforme s'éclairent dans la technique LED moderne

Ils sont d'une longévité et d'une robustesse extrême

- Boîtier résistant aux charges roulantes en cage en fonte de zinc moulée sous pression
- Entourés d'une surface chanfreinée faisant écran
- Sécurité améliorée grâce à une déflexion latérale des LED
- Raccords de câbles enfichables
- Technologie LED étanche à l'eau IP69



Plate-forme aluminium conique de type Kolas idéale pour le placardage publicitaire

Premier choix et élégance Profilés disposés transversalement au sens de la marche et soudés au laser, à rainures transversales, propriété antidérapante R11 dans le sens de l'abaissement (DIN 51130). Une bonne garde au sol et des profilés solides protègent votre message publicitaire sur les sols inégaux. Têtes de raccordement vissées revêtues de lamelles en zinc. En option, profilé Fixorand.



Plateforme aluminium type Plalas pour les missions très dures

Version plane à deux infrastructures aluminium soudées et une traverse, support anti-usure rainuré à l'extrémité, profilés 40 mm soudés de part et d'autre, rainurage transversal. Classification de la propriété antidérapante DIN 51130, R10, avec revêtement insonorisant classe R11, dans le sens de l'abaissement. La résistance à la torsion et au passage de charges roulantes est inégalée. En option, profilé Fixorand disponible.

Systemes d'arrêt

D'un fonctionnement garanti, le dispositif d'arrêt des charges roulantes est un critère de qualité déterminant pour votre chaîne logistique. Choisissez soigneusement la version et l'emplacement .

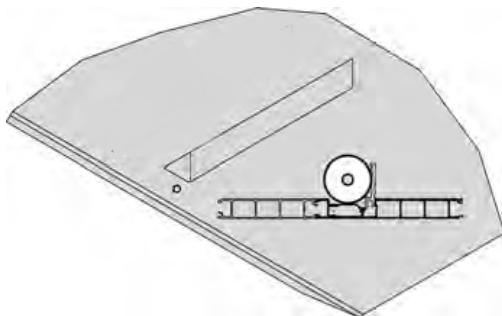

Dispositifs d'arrêt simple effet

longueurs 700, 800 et 900 mm

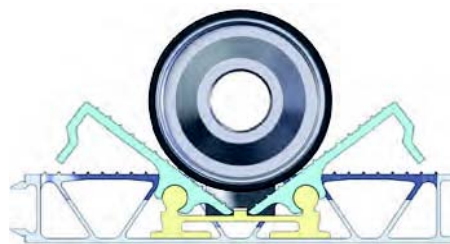

Dispositifs d'arrêt double effet

longueurs 720, 800 et 900 mm

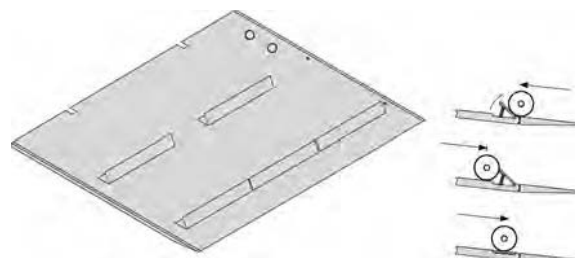

Dispositifs d'arrêt simple effet PK

longueurs 700, 800 et 900 mm avec
pointe droite dans le profilé terminal

(sauf la pointe CH)



Nouveau dans la gamme
Têtes de raccordement revêtues de lamelles
de zinc !

La gamme complète DAUTEL Service clientèle

DAUTEL vous offre de nombreuses solutions pour des branches précises : De la version pour fourgons d'une capacité de levage de 750 kg à 3000 kg, d'un centre de charge de 1000 mm jusqu'à des solutions spéciales pour remorques, semi-remorques et camions à attelage bas et normal et versions franchissables par dessous, **DAUTEL SLIDER DS - VA/VB/VT XXL**. Le conduit de charge à commande électronique avec contrôle de charge pour la batterie additionnelle pour semi-remorque/remorque garantit un fonctionnement fiable.



Les arrimages **DAUTEL** sans ou avec les dispositifs de fermeture pour des charges utiles jusqu'à 27 t selon EN 12195/VDI 2700 sont certifiés DEKRA.

Europa

DAUTEL est présent en Europe depuis des années – avec ses succursales en Suisse, aux Pays Bas, en Italie et en Autriche ainsi qu'avec des partenaires commerciaux en Grande Bretagne, en Irlande, en Pologne, en République Tchèque et en Hongrie en s'insérant dans un réseau de distribution et de service après vente à votre disposition dans toute l'Europe.

Suisse

Nous offrons un service après-vente étendu avec 71 centres de SAV, répartis dans tout la Suisse. Nos partenaires SAV sont des garages bien équipés et compétents et des représentants de véhicules utilitaires dotés d'un stock de pièces détachées complet.



Sous réserve d'évolutions techniques, illustrations sans engagement. 02/2013



Tél. 052 763 08 38 Fax 052 763 08 20
E-Mail: info@dautel.ch - Internet: www.dautel.ch